

Cambiar el hidráulico del cubre-capota

Publico con permiso de Aurélien del club francés una traducción de su tema sobre como cambiar un hidráulico de cubre-capota.

Brico original de 306cabriolet.fr

<http://306cabriolet.fr/forum/viewtopic.php?t=9927>

¡Gracias tío!

1 - DESMONTAR

Abrir las palancas de la capota y levantarla de unos 25 cm

Levantar la parte trasera de la capota.

Desbloquear y abrir el cubre-capota (manteniendolo abierto con unos tensores) o un triángulo de señalización...

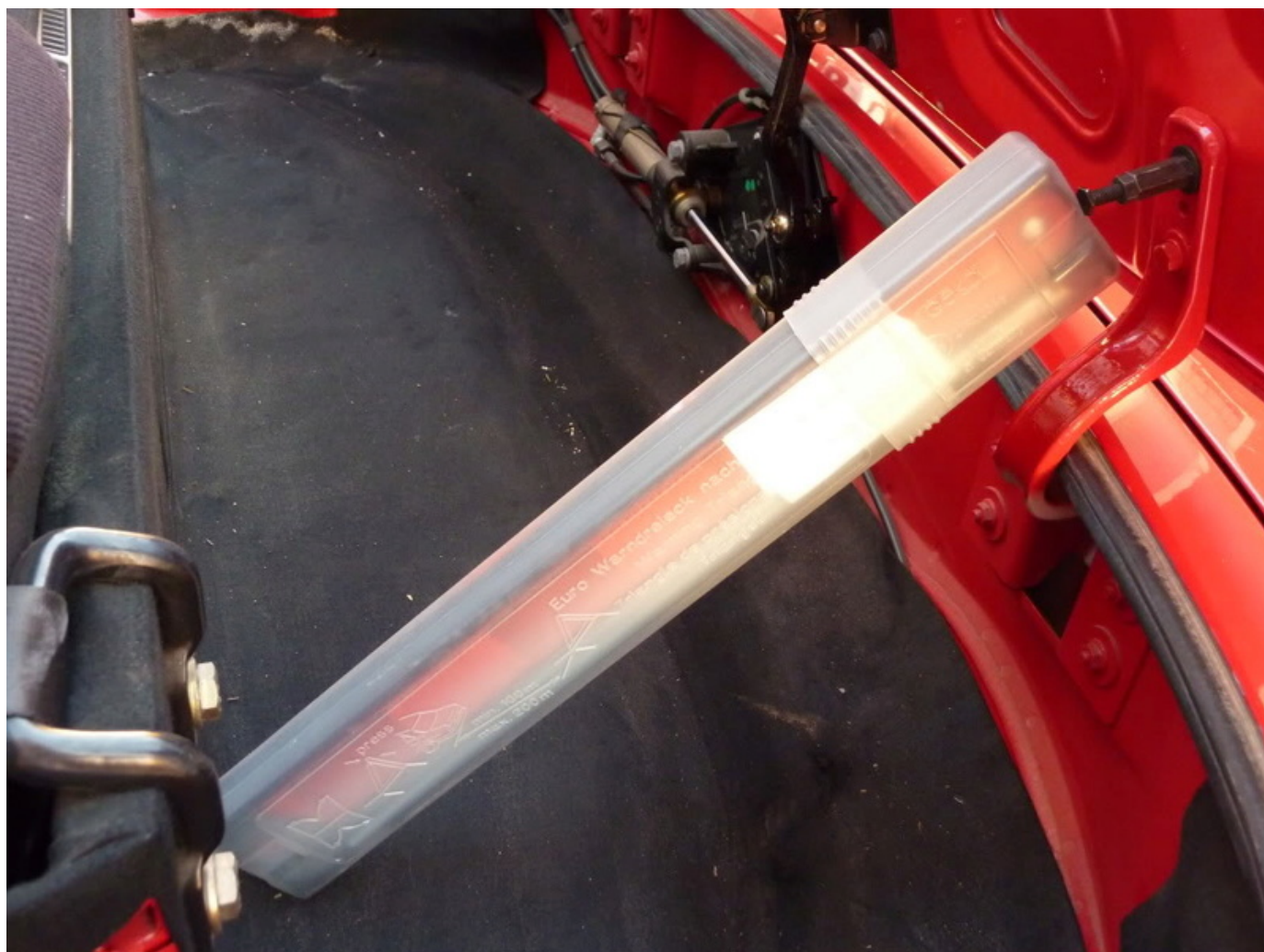

Desmontar :

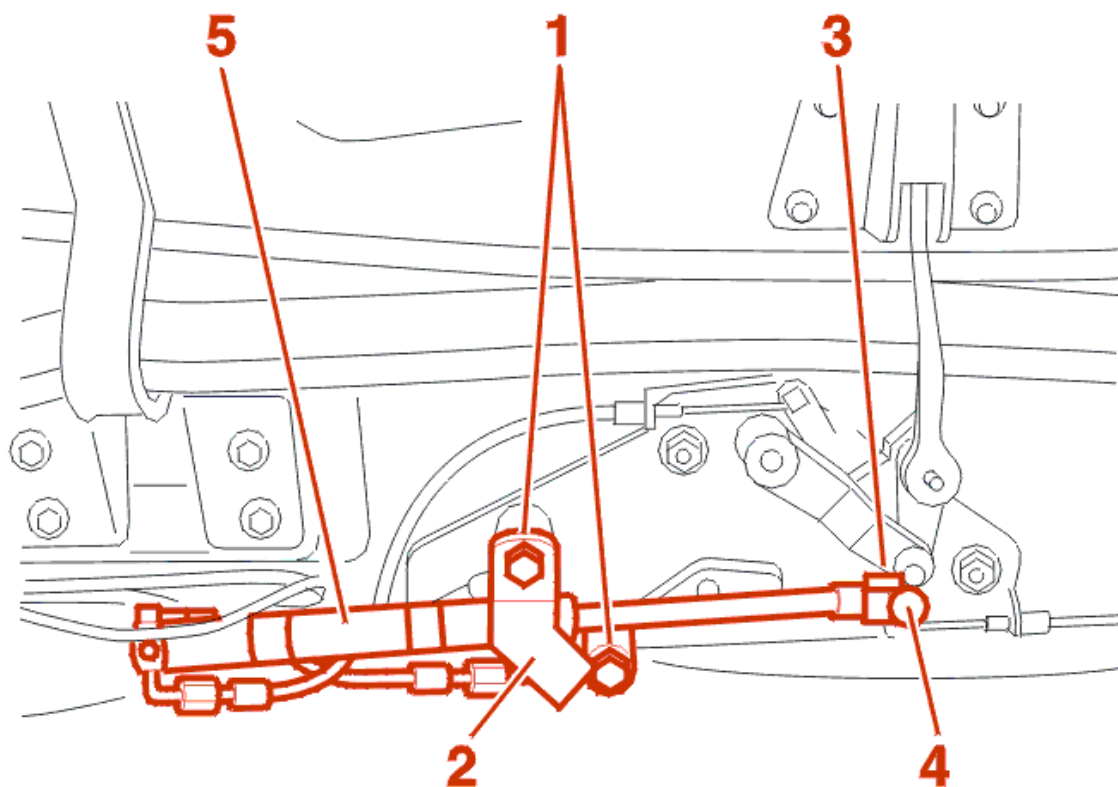

- * las fijaciones (1)
- * el soporte (2)
- * la grapa (3)
- * el eje(4)
- * el hidráulico (5)

Desmontar :

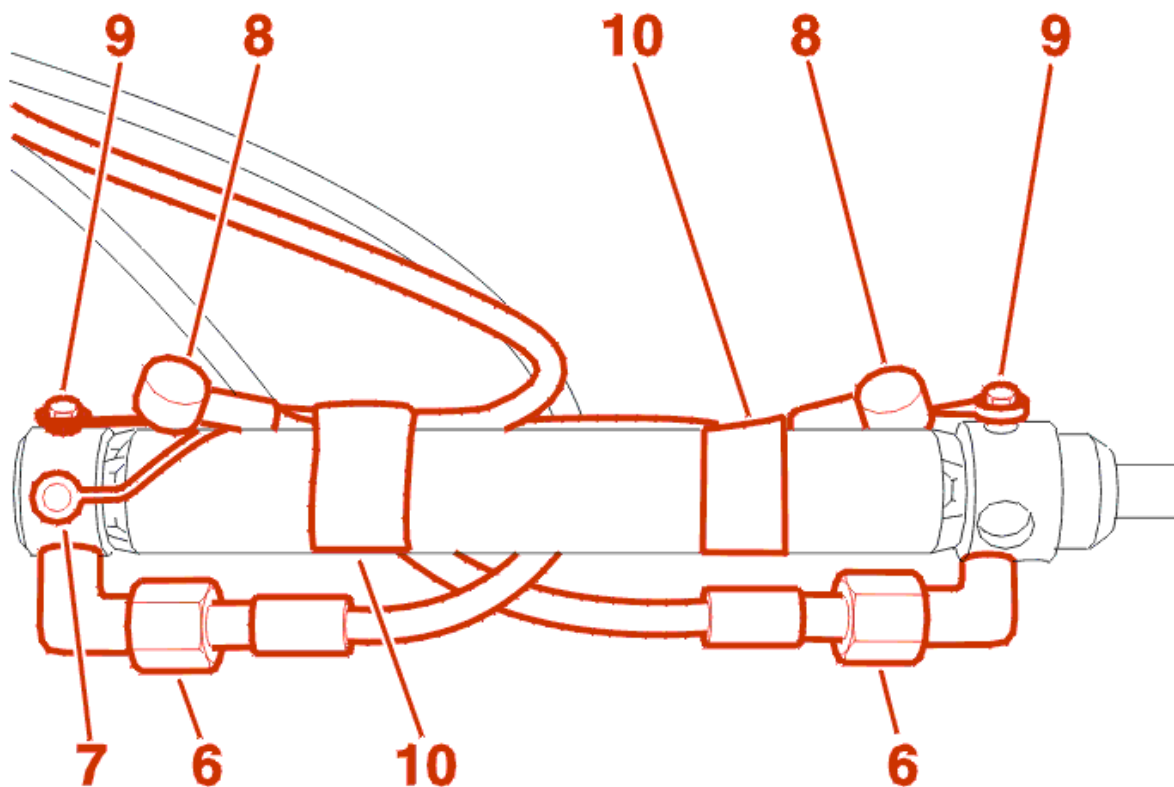

- * los latiguillos (6) obturando cada extremidad
- * el contacto de tierra (7)
- * las tapas (8)
- * las tuercas (9)

Cortar las cintas adhesivas (10) .

2 - COLOCAR

Quitar las protecciones sobre los enganches (si el hidráulico es nuevo...)

Proceder por orden inverso a lo anterior...

Comprobar el nivel de aceite en el motor hidráulico (parte trasera derecha del coche)

Reiniciar el sistema manualmente